



**NURIT 700**  
עמדה לתשלום  
בכרטיסי אשראי והמחאות

הוראות הפעלה

## כל הזכויות שמורות

VeriFone, Inc. © 2006

כל הזכויות שמורות. אין להעתיק, לשחזר או להפיץ פרסום זה או חלקים ממנו בכל צורה ואופן ללא קבלת רשות בכתב מחברת VeriFone.  
תוכן מסמך זה כפוף לשינויים ללא התראה מוקדמת. למרות מאמצי VeriFone להבטיח את דיוק תוכן המסמך, מסמך זה עלול להכיל שגיאות וללקות בחסר. הדוגמאות והתוכנות לדוגמא מובאות לצרכי המחשה בלבד וייתכן שאינן תואמות לצרכיך. עליך לוודא ולאמת את היישום של כל דוגמא או תוכנת דוגמא בטרם שימוש יצרני. מסמך זה מסופק כפי שהוא, כולל ללא מגבלות כלשהן, הדוגמאות והתוכנות לדוגמא.

## סימני מסחר

VeriFone, הלוגו של VeriFone, NURIT ו-NURIT 700 הינם סימנים מסחריים רשומים של VeriFone. כל שמות המותג או סימנים מסחריים אחרים הקשורים אל מוצרי ושרותי VeriFone, הם סימנים מסחריים של VeriFone, Inc. כל המוצרים האחרים ושמות מותג אחרים המוזכרים במסמך זה הינם שמות מסחריים של החברות המחזיקות בהם.

מק"ט: DOC092HE01-A-

תאריך הדפסה: נובמבר 2006



### תוכן העניינים

1.....	הקדמה
1.....	הוראות בטיחות
2.....	הערות כלליות
3.....	פעולות חיוב
3.....	עסקה רגילה
4.....	תשלומים (באשראי בית העסק)
5.....	קרדיט - ויזה/דיינרס/לאומיקארד קרדיט תשלומים - ישראלכרט
6.....	קרדיט (גמיש) - ישראלכרט/יורוקארד/מסטרכארד/אמריקן אקספרס
7.....	כ.א.ל עדיף +30+לאומי עדיף +30
7.....	חיוב מיידית
8.....	לאומי סופר קרדיט
8.....	עסקת אשראי טלפוני
9.....	עסקת כוכבים/מיילים/נקודות
10.....	עסקה מאולצת
11.....	זיכויים
11.....	זיכוי לאחר סיום העסקה
11.....	ביטול עסקה (אחרונה בלבד)
12.....	תקשורת יזומה/הפקדת עסקאות/עדכון חסומים
12.....	ביצוע תקשורת יזומה
13.....	תפריט תקשורת
14.....	בקשה לאישור ללא עסקה
15.....	סיכומים
15.....	סיכום ביניים
15.....	דו"ח מלא אחרון
16.....	דו"ח היסטורי
16.....	נצבר סה"כ
17.....	רשימת דוחות
17.....	נצבר תקופתי
17.....	העתק שובר אחרון בלבד
18.....	עסקה מאושרת ידנית
19.....	פעולות מיוחדות
19.....	העתק שובר
19.....	עסקה מאושרת



19	ביטול עסקה
20	דו"ח תנועות
20	מחשבון
21	פעולות נוספות
21	הדפסת פרמטרים
21	הגדרת יום ושעה
22	הגדרת מספרי טלפון
22	הדפסת מפרט כללי
22	עדכון והדפסת הרשאות
23	סיומת
23	לוגו ותרשומת
23	גרסת תוכנה
<b>24</b>	<b>הכנסת נייר למדפסת</b>
<b>25</b>	<b>הכנסת סיומת לחשבונית</b>
<b>27</b>	<b>שאלות בסוף החשבונית</b>
27	דוגמאות
27	אופן הפניה לקבלת שירות
<b>28</b>	<b>בדיקת המחאות</b>
28	אופן חיבור למערכת
28	אופן הפעולה
<b>29</b>	<b>קבלת תשלום בהמחאות (צ'קים)</b>
29	תהליך קבלת ההמחאה
30	קבלת תשלום בהמחאה (צ'ק)
31	תשלום בהמחאה עם מועד פירעון לא דחוי ("מזומן")
32	תשלום בהמחאה עם מועד פירעון דחוי
33	תשלום בהמחאות בתשלומים
34	סיכום יומי
34	זיכוי בהמחאה
35	תקשורת יזומה להמחאות
35	מספרי הבנקים
<b>36</b>	<b>שירות ומידע</b>



## NURIT 700

### הקדמה

אנו מודים ומברכים על הצטרפותך למשפחת הלקוחות של VeriFone. עמדת התשלום שברשותך היא מהמכשירים המתקדמים ביותר בעולם בהעברת תנועות אלקטרוניות. ספר זה מדריך איך להפעיל את NURIT 700 לצורך סליקת המחאות (צ'קים). במסוף זה, קיימת אפשרות עבודה עם מספר תוכנות נוספות במקביל, וכן אפשרות להוספת תוכנות בעתיד, כגון Prepaid, מחשבון, שעון נוכחות ועוד.

#### הערה

הוראות הפעלה בחוברת זו תקפות גם עבור המכשירים מדגם NURIT 710 ו-NURIT 750.

#### הערה

- כל התמונות בחוברת זו הן לצורך הדגמה בלבד.
- קיימים דגמים שונים של מסוף זה ועשויים להיות הבדלים מסוימים ביניהם מבחינת מראה חיצוני.

מומלץ לשמור חוברת זו במקום בטוח לצורך עיון נוסף בה בעתיד.

### הוראות בטיחות

להורדת הסיכון לפגיעה במכשיר או במשתמש, יש לעיין בהוראות בטיחות אלו ולהיבטן כהלכה. במקרה של אי-ודאות בקשר להוראות האלה, יש ליצור קשר עם מחלקת שירות לקוחות של חברת VeriFone בטלפון: 03-9029740.

- יש לנתק את המכשיר מנקודת החשמל לפני ניקוי.
- **אסור** לנקות את המכשיר בעזרת כל נוזל כל שהוא. יש לנקות את המכשיר בעזרת בד יבש או מברשת רכה.
- **אסור** להשתמש במכשיר ליד מים.
- **אסור** לשפוך נוזל כל שהוא על המכשיר.
- **אסור** להציב את המכשיר ליד מקור חום.
- יש להציב את המכשיר במקום יציב על משטח ישר (נזק כבד עלול להיגרם במקרה של נפילת המכשיר).
- יש להשתמש רק בספק כוח שסופק עם המכשיר על ידי חברת VeriFone. אם אינך יודע האם הספק מתאים, יש ליצור קשר עם שרות הלקוחות של VeriFone.
- יש להשתמש רק במקור מתח של 220 V המאושר על ידי חברת VeriFone.
- **מומלץ** להתחבר רק לשקע חשמל שאינו עמוס מידי עם הרבה מפצלים.
- **אסור** להכניס חפץ זר כל שהוא לכל חריץ או פתח הקיים ב-NURIT 700, מלבד החריצים שמיועדים להעברת כרטיס מגנטי, תא הסוללה, או כל פתח אחר שמיועד לחיבור מסוים.



## הערות כלליות

- המכשיר בעל מודם מהיר בקצב תקשורת 14,400 bps.
- מקש <F> נותן משמעות כפולה למספר מקשים. לחיצה בו-זמנית על מקש <F> בצרוף המקשים הבאים מפעיל פעולות אלו:
  - מקש <1>=תקשורת נתונים
  - מקש <3>=העתק דו"ח תקשורת אחרון
  - מקש <6>=העתק עיסקה אחרונה
  - מקש <4>=עסקה מאושרת
  - מקש <9>=דו"ח ביניים
- המכשיר פועל על פי עיקרון של תפריטים ותת-תפריטים. ניתן לעבור בין התפריטים לפעולות השונות ע"י דפדוף באמצעות מקשי החצים. ניתן גם להגיע ישירות לפעולה הרצויה ע"י הקשת מס' הפעולה והקשת <המשך> לצורך אישור.
- הקשה על <המשך> מאשר או מסכם את הפעולה האחרונה.
- הקשה על <תפריטיציאה> יוצא מהפעולה ומחזיר לצעד הקודם.
- פעולה שיזומה על ידי המכשיר, כגון תקשורת, מציגה הוראות על גבי המסך. יש לפעול ע"פ הוראות אלו כדי להמשיך ולעבוד עם המכשיר באופן רציף.
- המכשיר לא מציג אפשרות שאינה מאושרת לסוג הכרטיס שברצונך להעביר.
- המכשיר מצפצף ומונע הקשת נתון שגוי, כגון הקלדת מס' תשלומים שגוי.
- המכשיר ממודר לביצוע פעולות ברמות הרשאה שונות (מנהל, אחראי משמרת, קופאי, טכנאי וכו'). אם מופיעה בקשה להעביר כרטיס כלשהוא, יש לפעול ע"פ ההנחיות על גבי המסך.
- חובה לשמור את שוברי התשלום המופקים מהמכשיר ואת דו"חות התקשורת לפרק הזמן שנקבע ע"י חברת האשראי.
- השימוש במכשיר והוראות ההפעלה למכשיר זה אינם מבטלים את סעיפי החוזה שבין חברת האשראי לבית העסק.

### הערה

- אין לנתק את המכשיר מהחשמל לתקופה שעולה על 24 שעות.
- ההודעה "החלף נייר" מופיעה על גבי המסך כאשר אין נייר במדפסת.
- ההודעה "בסיס נתונים לקוי" מופיעה על גבי המסך אם רשימות החסומים אינם מעודכנות. יש לבצע תקשורת יזומה בכדי לחזור למצב עבודה.
- לקבלת עזרה ותמיכה, ניתן להתקשר למחלקת השירות של חברת VeriFone: טל: 03-9029740 פקס: 03-9029732



NURIT 700

## פעולות חיוב

### הערה

חובה להשוות בין חתימת הלקוח על גבי הכרטיס לבין חתימתו על גבי השובר.

### עסקה רגילה

תצוגה	פעולה
	1 העבר את כרטיס האשראי.
לחץ <זיכוי> א <המשך> לחיוב	2 הקש <המשך> עבור חיוב.
לחץ <המשך> ל-ש"ח א <אשראי דולרי>	3 הקש <המשך> עבור שקלים, או <אשראי דולרי> עבור \$ (אם מופיע).
הקש סכום א <+> לנקודות	4 הקש סכום בש"ח או <+> לנקודות
הקש סכום בש"ח: 200.00	5 הקש את הסכום או הוסף נקודה עשרונית במידת הצורך, והקש <המשך>.
בחר סוג פעולה: 1. עסקה רגילה	6 הקש <1> (עסקה רגילה) והקש <המשך>.
	7 תלוש את הפתקית והגש ללקוח לחתימה.
	8 הקש <המשך> והגש את ההעתק ללקוח.



### תשלומים (באשראי בית העסק)

תצוגה	פעולה
	1 העבר את כרטיס האשראי.
לחץ <דיכוי> א או <המשך> לחיוב	2 הקש <המשך> עבור חיוב.
לחץ <המשך> ל-ש"ח או <אשראי דולרי>	3 הקש <המשך> עבור שקלים, <אשראי דולרי> עבור \$ (אם מופיע).
הקש סכום בש"ח: 200.00	4 הקש את סכום הקניה הכללי והוסף נקודה עשיונית במידת הצורך, והקש <המשך>.
בחר סוג עסקה: 4. תשלומים	5 הקש <4> (עסקת תשלומים) והקש <המשך>.
	6 בחר בסוג ההצמדה:
בחר סוג הצמדה: 1. ללא הצמדה 2. הצמדה למדד 3. הצמדה ל-\$	<ul style="list-style-type: none"> <li>הקש &lt;1&gt; לתשלומים ללא הצמדה.</li> <li>הקש &lt;2&gt; להצמדה למדד.</li> <li>הקש &lt;3&gt; להצמדה לדולר ארה"ב. והקש &lt;המשך&gt;.</li> </ul>
הקש מספר תשלומים 4: (2-6)	7 הקש מספר התשלומים והקש <המשך>.
תשלום ראשון בש"ח 50.00	8 הקש את סכום התשלום הראשון אם שונה והקש <המשך>.
	9 תלוש את השובר הראשון והחתם את הלקוח.
	10 הקש <המשך> והגש את ההעתק ללקוח.

### הערה

עסקת חיוב רגילה ועסקת תשלומים באשראי בית העסק הינן זהות לכל סוגי הכרטיסים.



NURIT 700

### קרדיט - ויזה/דיינרס/לאומיקארד קרדיט תשלומים – ישראלכרט

תצוגה	פעולה
	1 העבר את כרטיס האשראי.
לחץ <זיכוי> א <המשך> לחיוב	2 הקש <המשך> עבור חיוב.
לחץ <המשך> ל-ש"ח או <אשראי דולרי>	3 הקש <המשך> עבור שקלים, <אשראי דולרי> עבור \$ (אם מופיע).
הקש סכום בש"ח: 200.00	4 הקש את סכום הקניה הכללי והוסף נקודה עשרונית במידת הצורך, והקש <המשך>.
בחר סוג עסקה: .3 קרדיט	5 הקש <3> (קרדיט) והקש <המשך>.
הקש מספר תשלומים 4: (2-6)	6 הקש מספר התשלומים והקש <המשך>.
	7 תלוש את השובר הראשון והחתם את הלקוח.
	8 הקש <המשך> והגש את ההעתק ללקוח.

NURIT 700



## קרדיט (גמיש) - ישראל כרטיס וירוקארד מסטרקארד אמריקן אקספרס

### הערה

אין אפשרות לבחור מספר התשלומים. התשלומים מתבצעים לפי הסכם הלקוח עם הבנק.

תצוגה	פעולה
	1 העבר את כרטיס האשראי.
לחץ <דיכוי> א1 <המשך> לחיוב	2 הקש <המשך> עבור חיוב.
לחץ <המשך> ל-ש"ח א1 <אשראי דולרי>	3 הקש <המשך> עבור שקלים, <אשראי דולרי> עבור \$ (אם מופיע).
הקש סכום בש"ח: 200.00	4 הקש את סכום הקניה הכללי והוסף נקודה עשרונית במידת הצורך, והקש <המשך>.
בחר סוג עסקה: 2. ישראל קרדיט	5 הקש <2> (ישראל קרדיט) והקש <המשך>.
	6 תלוש את השובר הראשון והחתם את הלקוח.
	7 הקש <המשך> והגש את ההעתק ללקוח.



NURIT 700

### כ.א.ל עדיף +30 ולאומי עדיף +30

תצוגה	פעולה
	1 העבר את כרטיס האשראי.
לחץ <דיכוי> א1 <המשך> לחייב	2 הקש <המשך> עבור חיוב.
לחץ <המשך> ל-ש"ח א1 <אשראי דולרי>	3 הקש <המשך> עבור שקלים, <אשראי דולרי> עבור \$ (אם מופיע).
הקש סכום בש"ח: 200.00	4 הקש את סכום הקניה הכללי והוסף נקודה עשרונית במידת הצורך, והקש <המשך>.
בחר סוג עסקה: 2. ויזה עדיף +30	5 הקש <2> (ויזה עדיף +30, לאומי עדיף +30) והקש <המשך>.
	6 תלוש את השובר הראשון והחתם את הלקוח.
	7 הקש <המשך> והגש את ההעתק ללקוח.

### חיוב מידי

תצוגה	פעולה
	1 העבר את כרטיס האשראי.
לחץ <דיכוי> א1 <המשך> לחייב	2 הקש <המשך> עבור חיוב.
לחץ <המשך> ל-ש"ח א1 <אשראי דולרי>	3 הקש <המשך> עבור שקלים, <אשראי דולרי> עבור \$ (אם מופיע).
הקש סכום בש"ח: 200.00	4 הקש את סכום הקניה הכללי והוסף נקודה עשרונית במידת הצורך, והקש <המשך>.
בחר סוג עסקה: 5. חיוב מידי	5 הקש <5> (חיוב מידי) והקש <המשך>.
	6 תלוש את השובר הראשון והחתם את הלקוח.
	7 הקש <המשך> והגש את ההעתק ללקוח.



**לאומי סופר קרדיט**

תצוגה	פעולה
	1 העבר את כרטיס האשראי.
לחץ <דִיכוֹי> א או <המשך> לחיוב	2 הקש <המשך> עבור חיוב.
לחץ <המשך> ל-ש"ח או <אשראי דולרי>	3 הקש <המשך> עבור שקלים, <אשראי דולרי> עבור \$ (אם מופיע).
הקש סכום בש"ח: 200.00	4 הקש את סכום הקניה הכללי והוסף נקודה עשיונית במידת הצורך, והקש <המשך>.
בחר סוג עסקה: 6. לאומי מיוחד	5 הקש <6> (לאומי מיוחד) והקש <המשך>.
	6 בחר בסוג ההצמדה:
בחר סוג הצמדה: 1. ללא הצמדה 2. הצמדה למדד 3. הצמדה ל-\$	<ul style="list-style-type: none"> <li>הקש &lt;1&gt; לתשלומים ללא הצמדה.</li> <li>הקש &lt;2&gt; להצמדה למדד.</li> <li>הקש &lt;3&gt; להצמדה לדולר ארה"ב. והקש &lt;המשך&gt;.</li> </ul>
הקש מספר תשלומים 4: (2-6)	7 הקש מספר התשלומים והקש <המשך>.
תשלום ראשון בש"ח 50.00	8 הקש את סכום התשלום הראשון אם שונה והקש <המשך>.
	9 תלוש את השובר הראשון והחתם את הלקוח.
	10 הקש <המשך> והגש את ההעתק ללקוח.

**עסקת אשראי טלפונית**

**הערה**

סעיף זה מיועד ללקוחות שמורשים ע"י חברת האשראי לבצע עסקה טלפונית. כדי לברר אם בעל העסק מורשה לעבוד בעסקת אשראי טלפונית, יש להתקשר לחברת האשראי ויזה כ.א.ל או ישראלכרט או לאומיקארד. סדר הפעולות בעסקת אשראי טלפונית זהה לזה של עסקת אשראי רגילה או תשלומים למעט תחילת הפעולה אשר מתבצעת כדלהלן:



## NURIT 700

תצוגה	פעולה
הקש מספר כרטיס:	1 הקש את מספר כרטיס האשראי והקש <המשך>.
הקש תוקף הכרטיס (MM/YY):	2 הקש את תוקף כרטיס האשראי (חודש ושנה: MM YY), והקש <המשך>.
אשראי טלפוני או <> ללקוח חותם	3 הקש <אשראי טלפוני> אם הלקוח אינו נוכח או <X> אם הלקוח נמצא בבית העסק וחותם על השובר.
	4 משלב זה, המשך העסקה נעשה כמו כל עסקה רגילה (לפי סוג העסקה).

### עסקת כוכבים/מיילים/נקודות

#### הערה

כאשר משתמשים בכרטיס אשראי יש עבורו אישור לביצוע עסקת כוכבים, נקודות, או מיילים, מופיע על גבי המסך:  
הקש סכום בש"ח או <+> לכוכבים/מיילים/נקודות.

תצוגה	פעולה
	1 העבר את כרטיס האשראי.
לחץ <זיכוי> או <המשך> לחיוב	2 הקש <המשך> עבור חיוב.
לחץ <המשך> ל-ש"ח או <אשראי דולרי>	3 הקש <המשך> עבור שקלים, <אשראי דולרי> עבור \$ (אם מופיע).
הקש סכום בש"ח או <+> לנקודות	4 הקש <+>.
הקש סכום בש"ח: 200.00	5 הקש את סכום הקניה הכללי לפני הנחה והקש <המשך>.
הקש ערך הכוכבים:	6 הקש את ערך הכוכבים בש"ח (ההנחה), והקש <המשך>.
	7 משלב זה, המשך העסקה נעשה כמו כל עסקה רגילה (לפי סוג העסקה).



### עסקה מאולצת

אם ברצונך לאלץ את העסקה על אחריות בית העסק בלבד בלי להמתין לקבלת אישור.

תצוגה	פעולה	
התקשר לחברת האשראי	כאשר מתקבלת ההודעה: <b>התקשר לחברת האשראי, הקש &lt;המשך&gt;.</b>	1
	לקבלת אישור טלפוני, יש להתקשר למספר טלפון שמופיע על גבי המסך: <b>ויזה כ.א.לודיינרס:</b> טל': 03-5719920 <b>ישראלכרטיזורוקרד/אמריקן אקספרס:</b> טל': 1-800-868686/03-5764444 <b>לאומי קארד:</b> טל': 03-6177676	2
הקש מספר אישור	הקש את מספר האישור (אם יש), והקש <המשך>.	3
עסקה מאולצת	על השובר מופיע <b>עסקה מאולצת</b> (אל אחריות בית העסק).	4



NURIT 700

## זיכויים

### זיכוי לאחר סיום העסקה

תצוגה	פעולה
	1 העבר את כרטיס האשראי.
לחץ <זיכוי> או <המשך> לחיוב	2 הקש <זיכוי> לבצע זיכוי. משלב זה אופן הביצוע זהה לעסקה רגילה.
העבר כרטיס מנהל	3 אם תתבקש, העבר כרטיס מפתח.
הקש מספר כרטיס:	4 אם העסקה בוצע באשראי טלפוני, הקש את ספרות כרטיס האשראי וכן את תוקפו.
הקש תוקף הכרטיס: (MM/YY)	

### ביטול עסקה (אחרונה בלבד)

תצוגה	פעולה
	1 הקש <תפריט/יציאה>.
פעולות מיוחדות: 3. ביטול עסקה	2 הקש <3> ו הקש <המשך>.
העבר כרטיס מפתח	3 אם תתבקש, העבר כרטיס מפתח.
תלוש את הפתקית ואז לחץ: <המשך>	4 העבר את כרטיס הלקוח (שבו בוצעה העסקה האחרונה).
	5 תלוש את השובר הראשון והחתם את הלקוח.
העסקה בוטלה	6 הקש <המשך> והגש את ההעתק ללקוח.



## תקשורת יזומה/הפקדת עסקאות/עדכון חסומים

ניתן להתקשר באופן יזום לשב"א או לחברות כרטיסי האשראי לצורך עדכון מידע שאינה קשורה לפעולה ספציפית. המכשיר יכול ליזום תקשורת באופן אוטומטי, או מפעיל המכשיר יכול ליזום את התקשורת. להלן סיבות לביצוע תקשורת יזומה:

- כאשר דו"ח תקשורת לא יוצא אוטומטית בבוקר.
- כאשר בסוף התקשורת מופיעה ההודעה: "רשימת חסומים לא מעודכנת".
- כאשר מופיעה ההודעה: "בסיס נתונים לקוי. בצע תקשורת לשב"א".
- כאשר מופיעה ההודעה: "יש עסקאות ישנות. בצע תקשורת לשב"א".

### ביצוע תקשורת יזומה

תצוגה	פעולה
תקשורת: 1. לשב"א / יומית	1 הקש <F> ו <1>.
	מופיע מסך תפריט תקשורת כששורה מספר 1 מסומנת.
לבצע תקשורת? כן=המשך לא=ציאה	2 הקש <המשך> על מנת לבצע תקשורת.
	3 הקש <המשך>.
	המכשיר מתקשר למחשב המרכזי של שרותי בנק אוטומטיים (שב"א). בגמר התקשורת מודפס דו"ח ריכוז שוברים.

### הערה

בזמן התקשורת לשב"א, אין לבצע עסקות במכשיר, להתקשר או לענות לשיחות טלפון. מומלץ לבקש מבזק לבטל את שירות שיחה ממתניה מכיוון שכניסת איתות על שיחה ממתניה גורם לניתוק התקשורת.

- אם מודפס שובר שרשום עליו "ניתוק בשידור חסומים" (מתחת לדו"ח חסומים) ולא מופיע דו"ח העסקאות, יש לבצע שוב תקשורת יזומה.
- במקרה של אי-התאמה בין דו"ח התקשורת לבין שוברי האשראי, יש לבדוק האם השוברים אכן שייכים לאותו דו"ח תקשורת על פי מספר הקובץ המופיע הן בדו"ח התקשורת והן על גבי השובר.
- אם המכשיר לא היה פעיל במשך שלושה חודשים או יותר, שב"א סוגרת את חשבונו באופן אוטומטי. יש לפנות לחברת VeriFone ולבקש פתיחה מחודשת בשב"א.
- לקבלת העתק דו"ח תקשורת אחרון, הקש <F> והקש <3> בו-זמנית.



NURIT 700

## תפריט תקשורת

תצוגה	פעולה					
	1 בכדי להיכנס לתפריט התקשורת, הקש <F>-ו-1> בו-זמנית.					
	2 בחר פעולת התקשורת מהתפריט:					
	<ul style="list-style-type: none"> <li>שב"א (תקשורת יזומה) &lt;המשך&gt;.</li> </ul>					
תקשורת: 1. שב"א 2. בדיקת המחאה 3. בדיקת אשראי 4. תקשורת VeriFone 6. פרמטרי תקשורת	<ul style="list-style-type: none"> <li>בדיקת המחאה &lt;המשך&gt;.</li> </ul>					
	<ul style="list-style-type: none"> <li>בדיקת אשראי &lt;המשך&gt;.</li> </ul>					
	<ul style="list-style-type: none"> <li>תקשורת למרכז VeriFone &lt;המשך&gt;.</li> </ul>					
	<ul style="list-style-type: none"> <li>פרמטרי תקשורת &lt;המשך&gt;.</li> </ul>					
	3 אם בחרת להגדיר פרמטרי תקשורת (6), בחר את הגדרות התקשורת:					
	<table border="1"> <tr> <td>בלי המתנה לקו? לא=&lt;X&gt; כן=&lt;המשך&gt;</td> <td> <ul style="list-style-type: none"> <li>בחר אם המכשיר ימתין לקו טלפון: "בלי המתנה לקו?"</li> </ul> </td> </tr> <tr> <td>חיוג צלילים? לא=&lt;X&gt; כן=&lt;המשך&gt;</td> <td> <ul style="list-style-type: none"> <li>בחר אם החיוג בצלילים או פולסים: "חיוג צלילים?"</li> </ul> </td> </tr> <tr> <td>קצב אוטומטי? לא=&lt;X&gt; כן=&lt;המשך&gt;</td> <td> <ul style="list-style-type: none"> <li>בחר אם קצב התקשורת יקבע באופן אוטומטי או בקצב קבוע: "קצב תקשורת אוטומטי?"</li> </ul> </td> </tr> </table>	בלי המתנה לקו? לא=<X> כן=<המשך>	<ul style="list-style-type: none"> <li>בחר אם המכשיר ימתין לקו טלפון: "בלי המתנה לקו?"</li> </ul>	חיוג צלילים? לא=<X> כן=<המשך>	<ul style="list-style-type: none"> <li>בחר אם החיוג בצלילים או פולסים: "חיוג צלילים?"</li> </ul>	קצב אוטומטי? לא=<X> כן=<המשך>
בלי המתנה לקו? לא=<X> כן=<המשך>	<ul style="list-style-type: none"> <li>בחר אם המכשיר ימתין לקו טלפון: "בלי המתנה לקו?"</li> </ul>					
חיוג צלילים? לא=<X> כן=<המשך>	<ul style="list-style-type: none"> <li>בחר אם החיוג בצלילים או פולסים: "חיוג צלילים?"</li> </ul>					
קצב אוטומטי? לא=<X> כן=<המשך>	<ul style="list-style-type: none"> <li>בחר אם קצב התקשורת יקבע באופן אוטומטי או בקצב קבוע: "קצב תקשורת אוטומטי?"</li> </ul>					



## בקשה לאישור ללא עסקה

### הערה

פעולה זו היא אופציה, באישור חברות האשראי בלבד.

תצוגה	פעולה
	1 הקש <F> ו <1> בו-זמנית.
תקשורת: 3. לבדיקת אשראי	2 הקש <3> והקש <המשך>, עקוב אחר ההוראות שיופיעו על הצג.
להעביר/להקליד כרטיס הלקוח:	3 העבר את הכרטיס לבדיקה או הקלד את מספרו.
לחץ <זיכוי> א <המשך> לחיוב	4 הקש <המשך> לחיוב.
לחץ <המשך> ל-ש"ח א <אשראי דולרי>	5 הקש <המשך> עבור שקלים, <אשראי דולרי> עבור \$ (אם מופיע).
הקש סכום בש"ח: 0.00	6 הקש סכום והקש <המשך>.
בחר סוג פעולה: 1. חיוב רגיל	7 בחר סוג פעולה (חיוב רגיל, תשלומים וכו').
	8 הקש <המשך> עבור בדיקת כרטיס האשראי.
	9 אם מתקבלת ההודעה <b>אין אישור</b> , יש לפנות לחברת האשראי. המכשיר מדפיס פתקית שמודיעה: <b>בקשה לאישור ללא עסקה</b> ונתוני העסקה המאושרת/לא מאושרת.

### הערה

אין חברת VeriFone אחראית לאמינות הבדיקה. הבדיקה באישור חברת האשראי בלבד. אם התקבל הודעה, יש לפנות לחברת האשראי.



NURIT 700

## סיכומים

### סיכום ביניים

פעולה	תצוגה
1 הקש <תפריט/יציאה>.	
2 הקש <4> והקש <המשך>.	פעולות מיוחדות: 4. דו"ח תנועות
3 אם תתבקש, העבר כרטיס מפתח.	
4 הקש <1> והקש <המשך>.	דו"חות 1. דו"ח ביניים
5 ליציאה ממצב סיכומים, הקש <תפריט/יציאה>.	

### דו"ח מלא אחרון

פעולה	תצוגה
1 הקש <תפריט/יציאה>.	
2 הקש <4> והקש <המשך>.	פעולות מיוחדות: 4. דו"ח תנועות
3 אם תתבקש, העבר כרטיס מפתח.	
4 הקש <2> והקש <המשך>.	דו"חות 2. דו"ח מלא אחרון
5 ליציאה ממצב סיכומים, הקש <תפריט/יציאה>.	



**דו"ח היסטורי**

תצוגה	פעולה
	1 הקש <תפריטיציאה>.
פעולות מיוחדות: 4. דו"ח תנועות	2 הקש <4> והקש <המשך>.
	3 אם תתבקש, העבר כרטיס מפתח.
דו"חות 3. דו"ח היסטורי	4 הקש <3> והקש <המשך>.
הקש תאריך: (DD/MM/YY)	5 הקש תאריך מבוקש (DD/MM/YY) והקש <המשך>.
	6 ליציאה ממצב סיכומים, הקש <תפריטיציאה>.

**נצבר סה"כ**

תצוגה	פעולה
	1 הקש <תפריטיציאה>.
פעולות מיוחדות: 4. דו"ח תנועות	2 הקש <4> והקש <המשך>.
	3 אם תתבקש, העבר כרטיס מפתח.
דו"חות 5. נצבר סה"כ	4 הקש <5> והקש <המשך>.
	5 ליציאה ממצב סיכומים, הקש <תפריטיציאה>.



NURIT 700

### רשימת דוח"ות

תצוגה	פעולה
	1 הקש <תפריט/יציאה>.
פעולות מיוחדות: 4. דו"ח תנועות	2 הקש <4> והקש <המשך>.
	3 אם תתבקש, העבר כרטיס מפתח.
דו"חות 6. רשימת דו"חות	4 הקש <6> והקש <המשך>. שלושת מספרי האיזור האחרונים מודפסים.
	5 ליציאה ממצב סיכומים, הקש <תפריט/יציאה>.

### נצבר תקופתי

תצוגה	פעולה
	1 הקש <תפריט/יציאה>.
פעולות מיוחדות: 4. דו"ח תנועות	2 הקש <4> והקש <המשך>.
	3 אם תתבקש, העבר כרטיס מפתח.
דו"חות 7. נצבר תקופתי	4 הקש <7> והקש <המשך>.
לאפס את הצבירה? <1>=כן <2>=לא	5 בחר אם לאפס את הצבירה (למחוק פעולות שנצברו)
	6 ליציאה ממצב סיכומים, הקש <תפריט/יציאה>.

### העתק שובר אחרון בלבד

- הקש <F> והקש <6> בו-זמנית.



### עסקה מאושרת ידנית

טרם ביצע עסקה זו יש להתקשר לחברת האשראי ולקבל אישור לעסקה. אם התקבל אישור, יש לבצע תהליך הבא:

תצוגה	פעולה
הקש מספר אישור:	1 הקש <F> ו- <4> בו-זמנית.
	2 אם תתבקש, העבר כרטיס מפתח.
הקש מספר אישור:	3 הקש מספר אישור והקש <המשך>.
נא להעביר/להקליד את כרטיס הלקוח	4 העבר את כרטיס האשראי או הקלד את מספרו והקש <המשך>.
	5 משלב זה, המשך העסקה נעשה כמו כל עסקה רגילה (לפי סוג העסקה).



NURIT 700

## פעולות מיוחדות

- על מנת להיכנס לתפריט פעולות מיוחדות, הקש <תפריט/יציאה>.

### העתק שובר

- הקש <1> (העתק שובר) והקש <המשך>.
- המכשיר מדפיס את העסקה האחרונה שקיימת בזיכרון המכשיר.

### עסקה מאושרת

טרם ביצע עסקה זו, יש להתקשר לחברת האשראי לצורך קבלת אישור לעסקה. אם מתקבל אישור, יש לבצע תהליך הבא:

תצוגה	פעולה
	1 הקש <2> (עסקה מאושרת) והקש <המשך>.
	2 אם תתבקש, העבר כרטיס מפתח.
הקש מספר אישור:	3 הקש מס' אישור והקש <המשך>.
	4 העבר את כרטיס הלקוח. משלב זה, המשך העסקה נעשה כמו כל עסקה רגילה (לפי סוג העסקה).

### ביטול עסקה

תצוגה	פעולה
	1 הקש <3> (ביטול עסקה) והקש <המשך>.
	2 העבר את כרטיס הלקוח והקש <המשך>.
	3 הקש <המשך> עבור פתקית נוספת ללקוח.



**דו"ח תנועות**

תצוגה	פעולה
	1 הקש <4> (דו"ח תנועות) והקש <המשך>.
	2 אם תתבקש, העבר כרטיס מפתח. בחר סוג דו"ח להדפיס:
דו"חות 1. דו"ח ביניים	3 הקש <1> (דו"ח ביניים) והקש <המשך>.
	• בחר סוג דו"ח ביניים להדפיס:
דו"ח ביניים 1. סיכומים 2. אשראי 3. מפורט	• הקש <1> (סיכומים) והקש <המשך>.
	• הקש <2> (אשראי) והקש <המשך>.
	• הקש <3> (מפורט) והקש <המשך>.
	• הקש <2> (דו"ח אחרון) והקש <המשך>.
דו"חות 1. דו"ח ביניים 2. דו"ח אחרון 3. דו"ח היסטורי 5. נצבר סה"כ 6. רשימת דו"חות 7. נצבר תקופתי	• הקש <3> (דו"ח היסטורי) והקש <המשך>.
	• הקש <5> (סיכום מצטבר) והקש <המשך>.
	• הקש <6> (רשימת דו"חות) והקש <המשך>.
	• הקש <7> (דו"ח תקופתי) והקש <המשך>.

**הערה**

ניתן לאפס דו"ח תנועות

**מחשבון**

- הקש <7> (מחשבון) והקש <המשך>.



## NURIT 700

### פעולות נוספות

- הקש <תפריט/יציאה> כדי לפתוח תפריט פעולות נוספות.

### הדפסת פרמטרים

תצוגה	פעולה
פעולות נוספות: 1. הדפסת פרמטרים	1 הקש <8> (פעולות נוספות) והקש <המשך>.
הדפסת פרמטרים 2. שב"א - כללי 3. ויזה כ.א.ל 4. לאומי קארד 5. דיירט 6. ישראלכרט 7. אמריקן אקספרס 8. הכל	2 הקש <1> (הדפסת פרמטרים) (שב"א + חברות אשראי) והקש <המשך>.
	3 אם תתבקש, העבר כרטיס מפתח.

### הגדרת יום ושעה

#### הערה

לפני שינוי הגדרות יום ושעה, יש לבצע תקשורת לשב"א ולשדר את העסקאות שנצברו במכשיר.

תצוגה	פעולה
פעולות מיוחדות: 8. פעולות נוספות	1 הקש <8> (פעולות נוספות) והקש <המשך>.
פעולות נוספות: 2. תאריך ושעה	2 הקש <2> (הגדרת יום ושעה) והקש <המשך>.
הקש תאריך: (DD/MM/YY)	3 הקש תאריך (DD/MM/YY).
הקש שעה ודקות: (HH:MM)	4 הקש שעה (0-23), ודקות (HH:MM).



**הגדרת מספרי טלפון**

תצוגה	פעולה
פעולות מיוחדות: .8 פעולות נוספות	1 הקש <8> (פעולות נוספות) והקש <המשך>.
פעולות נוספות: .3 מספרי טלפון	2 הקש <3> (הגדרת מספרי טלפון) והקש <המשך>.
	<ul style="list-style-type: none"> <li>הקש קידומת מרכזיה אם קיימת והקש &lt;המשך&gt;.</li> <li>הקש טל. מחשב שב"א (03-5263000) והקש &lt;המשך&gt;.</li> <li>הקש טל. מחשב מרכז (03-9159000) והקש &lt;המשך&gt;.</li> </ul>

**הדפסת מפרט כללי**

תצוגה	פעולה
פעולות מיוחדות: .8 פעולות נוספות	1 הקש <8> (פעולות נוספות) והקש <המשך>.
פעולות נוספות: .4 הדפסת מפרט כ.	2 הקש <4> (הדפסת מפרט כללי) והקש <המשך>.

**עדכון והדפסת הרשאות**

תצוגה	פעולה
פעולות מיוחדות: .8 פעולות נוספות	1 הקש <8> (פעולות נוספות) והקש <המשך>.
פעולות נוספות: .5 הרשאות	2 הקש <5> (הרשאות) והקש <המשך>.
הרשאות: .1 הדפסת הרשאות .2 עדכון הרשאות	3 <ul style="list-style-type: none"> <li>הקש &lt;1&gt; להדפיס הרשאות, והקש &lt;המשך&gt;.</li> <li>הקש &lt;2&gt; לעדכן הרשאות, והקש &lt;המשך&gt;.</li> </ul>
נא להעביר כרטיס מנהל	4 אם תתבקש, העבר כרטיס מפתח.



## NURIT 700

### סיומת

תצוגה	פעולה
פעולות מיוחדות: .8 פעולות נוספות	1 הקש <8> (פעולות נוספות) והקש <המשך>.
פעולות נוספות: .5 סיומת	2 הקש <6> (סיומת) והקש <המשך>.
	3 בחר פעולת סיומת והקש <המשך>.
	<ul style="list-style-type: none"> <li>• הקש &lt;1&gt; להדפיס את הסיומת</li> <li>• הקש &lt;2&gt; לבטל את הסיומת</li> </ul>
סיומת .1 הדפסת סיומת .2 ביטול סיומת .3 החזרת מוצר .4 כיתוב סיומת .5 שעות עבודה .6 ערוך סיומת	<ul style="list-style-type: none"> <li>• הקש &lt;3&gt; להגדיר מועד החזרת מוצר בסיומת</li> <li>• הקש &lt;4&gt; להגדיר כיתוב סתמי בסיומת</li> <li>• הקש &lt;5&gt; להדפיס שעות עבודה בסיומת</li> <li>• הקש &lt;6&gt; לערוך את הסיומת</li> </ul>

### הערה

לפרטים נוספים, ראה "הכנסת סיומת לחשבונית" בעמ' 25.

### לוגו ותרשומת

תצוגה	פעולה
פעולות מיוחדות: .8 פעולות נוספות	1 הקש <8> (פעולות נוספות) והקש <המשך>.
פעולות נוספות: .7 לוגו ותרשומת	2 הקש <7> (לוגו ותרשומת).

### גרסת תוכנה

תצוגה	פעולה
פעולות מיוחדות: .8 פעולות נוספות	1 הקש <8> (פעולות נוספות) והקש <המשך>.
פעולות נוספות: .8 גרסת תוכנה	2 הקש <8> (גרסת תוכנה).



## הכנסת נייר למדפסת

כאשר נגמר הנייר במכשיר, ההודעה "החלף נייר במדפסת" מופיעה על גבי המסך.

תצוגה	פעולה
* החלף נייר * ** במדפסת **	1 הקש כל מקש.
	2 הכנס נייר תרמי למדפסת. הנייר נמשך אוטומטית.
	3 במידה ולא החלפת נייר, הקש <F> והקש <קדם נייר>.

### אזהרה

- המדפסת במכשיר זה משתמש רק נייר תרמי.
- השימוש בנייר באיכות ירודה אלול לגרום לנזק ו/או לתקלות במדפסת.
- לפרטים נוספים, יש להתקשר לשירות לקוחות של חברת VeriFone.

### הערה

- אם נגמר הנייר באמצע פעולה, הכנס נייר חדש והמכשיר ימשיך מאותה פעולה שהופסקה (אין צורך לחזור על הפעולה).
- הכנסת נייר תרמי אפשרית רק בכיוון אחד. כאשר הלוגו בפנים וההדפסה תיעשה על הצד החלק של הנייר. (המדפסת מדפיסה רק על צד אחד של הנייר).

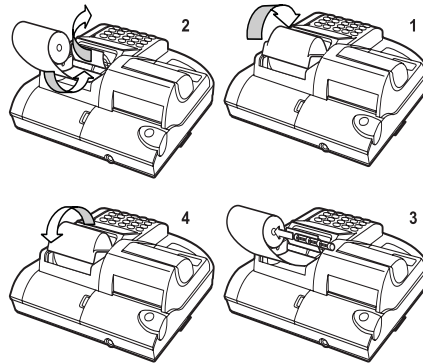

הכנסת נייר למדפסת



## הכנסת סיומת לחשבונית

תצוגה	פעולה
	1 הקש <תפריט/יציאה>.
פעולות מיוחדות: 8. פעולות נוספות	2 הקש <8> (פעולות נוספות) והקש <המשך>.
פעולות נוספות: 6. סיומת	3 הקש <6> (סיומת) והקש <המשך>.
סיומת: 1. הדפסת סיומת 2. ביטול סיומת 3. "החזרת מוצר" 4. כיתוב סתמי 5. שעות עבודה 6. עריכת סיומת	4 בחר אם להדפיס סיומת: <ul style="list-style-type: none"> <li>להדפיס את הסיומת הקיימת, הקש &lt;1&gt; (הדפסת סיומת) והקש &lt;המשך&gt;.</li> <li>לבטל את הסיומת הקודמת, הקש &lt;2&gt; (ביטול סיומת) והקש &lt;המשך&gt;.</li> <li>להגדיר זמן להחזרת מוצר, הקש &lt;3&gt; (החזרת מוצר) והקש &lt;המשך&gt;.</li> </ul>
	<ul style="list-style-type: none"> <li>הקש &lt;1&gt; להחזרת מוצר ללא מגבלת זמן</li> <li>הקש &lt;2&gt; להחזרת מוצר תוך שבוע</li> <li>הקש &lt;3&gt; להחזרת מוצר תוך 10 ימים</li> <li>הקש &lt;4&gt; להחזרת מוצר תוך שבועיים</li> <li>הקש &lt;5&gt; להחזרת מוצר תוך 20 יום</li> <li>הקש &lt;6&gt; להחזרת מוצר תוך 3 שבועות</li> <li>הקש &lt;7&gt; להחזרת מוצר תוך 30 יום</li> <li>הקש &lt;8&gt; להחזרת מוצר תוך 45 יום</li> </ul>
זמן מרבי להחזרה 1. לא מוגדר 2. שבוע 3. 10 ימים 4. שבועיים 5. 20 יום 6. 3 שבועות 7. 30 יום 8. 45 יום	



תצוגה	פעולה
<p>סיימת: .4 כיתוב סתמי</p>	<p>5 להדפיס סיומת כתובה, הקש &lt;4&gt; (כיתוב סתמי) והקש &lt;המשך&gt;.</p> <ul style="list-style-type: none"> <li>הקש &lt;1&gt; להדפיס "תודה ולהתראות"</li> <li>הקש &lt;2&gt; להדפיס "יום טוב לך"</li> <li>הקש &lt;3&gt; להדפיס "תודה שקנית"</li> <li>הקש &lt;4&gt; להדפיס "תודה מקרב לב"</li> <li>הקש &lt;5&gt; להדפיס "תודה ובתיאבון"</li> <li>הקש &lt;6&gt; להדפיס "סעו בזהירות"</li> <li>הקש &lt;7&gt; להדפיס "די לאלומות"</li> <li>הקש &lt;8&gt; להדפיס "שלום חבר"</li> </ul>
<p>אותיות רחבות? &lt;המשך&gt;: לא &lt;+&gt;: כן</p>	<ul style="list-style-type: none"> <li>לאותיות גדולות, הקש &lt;+&gt;.</li> </ul>
<p>סיימת: .5 שעות עבודה</p>	<p>6 להגדיר ולהדפיס שעות עבודה, הקש &lt;5&gt; (שעות עבודה) והקש &lt;המשך&gt;.</p> <ul style="list-style-type: none"> <li>בחר אם העסק עובד שעות רצופות.</li> <li>הקש שעת בכניסה לעסק.</li> <li>הקש שעת היציאה מהעסק.</li> </ul>
<p>עבודה רצופה?: לא &lt;X&gt;: כן &lt;המשך&gt;</p>	
<p>שעת כניסה:</p>	
<p>שעת יציאה:</p>	
<p>סיימת: .6 עריכת סיומת</p>	<p>7 לערוך את הסיומת באופן ידני, הקש &lt;6&gt; (עריכת סיומת) והקש &lt;המשך&gt;. ניתן להקליד סיומת באורך של עד חמש שורות.</p> <ul style="list-style-type: none"> <li>הקש &lt;F&gt; ו- &lt;אותיות/ספרות&gt; עד שהאות הרצויה מופיעה על גבי המסך</li> </ul>
	<p>8 לחזרה למצב עבודה, הקש &lt;תפריט/יציאה&gt;.</p>



NURIT 700

## שאלות בסוף החשבונית

### הערה

תוספת שאלות בסוף החשבונית היא אופציה שכרוכה בה תוספת תשלום חודשי בהוראת הקבע.

### דוגמאות

• מספר רכב	• מספר חדר
• מספר כרטיס טיסה	• מספר לקוח
• מספר דרכון	• מספר ת.ז.
• מספר טלפון	• מספר שולחן
• אפשרות בחירה חופשית לפי בקשה, לדוגמא: בסוף חשבונית יש להקיש מספר ת.ז. ורק אז המכשיר ידפיס את הספח.	

### הערה

- הנתונים שנרשמים אינם נאספים למאגר מידע ואין כל אפשרות להפיק דו"חות עבורם, אלא הם לשימוש בשובר האשראי בלבד.
- לרשותכם עד חמש שאלות זהות לכל שובר אשראי.
- אם ברצונך להוסיף שאלה אחרת, יש לשלוח את הבקשה בפקס למחלקת השירות של חברת VeriFone.

### אופן הפניה לקבלת שירות

שלח את הנושא בפקס וציין את הפרטים הבאים:

• מס' כרטיס המפתח של המכשיר (מס' לקוח)	• השאלה/השאלות שברצונך להוסיף
• שם מוסר ההודעה	• שם האחראי בבית העסק
• מס' טלפון בבית העסק	• חתימה



## בדיקת המחאות

אופציה זו פעילה ללקוחות אשר שכרו את המכשיר מאת חברת VeriFone ולא לקוחות אשר רכשו את המכשיר ושילמו דמי מני שנתיים.

### הערה

חברת VeriFone שומרת לעצמה את הזכות לשנות את תנאי החיבור לאופציה זו ללקוחות אשר שכרו את המכשיר.

### אופן חיבור למערכת

שלח פקס הנושא את הפרטים הבאים:

- מספר כרטיס מפתח של המכשיר (מספר לקוח)
- שם מוסר ההודעה
- שם האחראי בבית העסק
- מספר טלפון בבית העסק
- חתימה

### אופן הפעולה

תצוגה	פעולה
	1 הקש <F> ו-1 <בו-זמנית.
	2 הקש <2> והקש <המשך>.
הקש מספר בנק:	3 הקש מספר הבנק והקש <המשך>.
הקש מספר סניף:	4 הקש מספר סניף והקש <המשך>.
הקש מספר חשבון:	5 הקש מספר החשבון והקש <המשך>.
בודק רשימת חשבונות מוגבלים	6 המכשיר מתקשר למאגר הנתונים הקשור לבנק ישראל ומדפיס הודעה ומודיע על גבי המסך האם החשבון נמצא ברשימת החשבונות המוגבלים של בנק ישראל.

### הערה

אין חברת VeriFone אחראית לאמינות הבדיקה.



NURIT 700

## קבלת תשלום בהמחאות (צ'קים)

המכשיר מצויד בקורא המחאות (צ'קים) אוטומטי שמאפשר בדיקה ואישור תשלומים בהמחאות. המכשיר מתקשר ישירות לחברת אי. אר. אן. ישראל בע"מ (ERN), המבצעת את בדיקת ההמחאה ומאשרת את התשלום.

### תהליך קבלת ההמחאה

בעת קבלת ההמחאה, בצע פעולות אלו כמפורט.

#### פעולה

- 1 בדוק את תקינות ההמחאה: תאריך סכום, וכדומה.
  - 2 בדוק את זהות הלקוח כנגד תעודת זהות או רישיון נהיגה.
  - 3 השווה את הסכום הרשום במילים ובספרות.
  - 4 וודא שהלקוח חתם על ההמחאה. בהמחאה של חברה, וודא חותמת החברה.
  - 5 העבר את ההמחאה בקורא ההמחאות כפי שמפורט בעמוד 30.
  - 6 חתום בשדה המוטב:  
"השם שלך] או אי. אר. אן. ישראל בע"מ"
- לאחר אישור ההמחאה, החתם את הלקוח על הסכמתו/ה על גבי ההמחאה:
- מס' אישור \_\_\_\_\_

אני מאשר/מאשרת

1. הצגה אלקטרונית של ההמחאה לבנק

2. במידה וההמחאה לא תכובד, שמירת פרטיו לשימוש פנימי.
- 7
  - 8 רשום את מספר האישור על גבי ההמחאה.

#### הערה

כדי לבצע תהליך קבלת המחאות פשוטה ובטוחה, נא הקפד לבצע כל פעולות אלו בהתאם להנחיות ועל פי הסדר.



### קבלת תשלום בהמחאה (צ'ק)

תהליך קבלת ואישור המחאה מתבצע מול חברת אי. אר. אן. ישראל בע"מ, ומתנהל לפי שלבים אלו:

#### פעולה

- 1 בחירת תשלום בהמחאה וסוג תשלום (מזומן, דחוי תשלומים).
  - 2 העברת ההמחאה דרך קורא ההמחאות או הזנת מידע באופן ידני.
  - 3 קבלת אישור מאי. אר. אן. וסיום התהליך
- המכשיר מצויד בקורא המחאות אוטומטי. ניתן להזין פרטי ההמחאה באופן ידני או על ידי העברת ההמחאה בקורא האוטומטי.

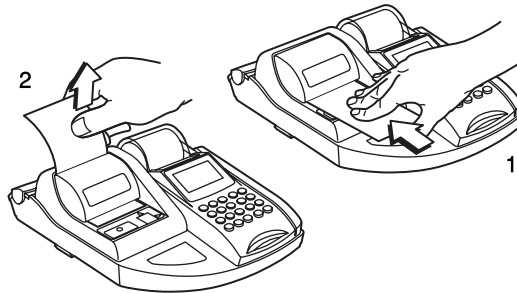

#### העברת המחאה בקורא המחאות אוטומטי

#### פעולה

- 1 הניח את קצה ההמחאה המוביל על משטח קורא ההמחאות כך ש:
  - הצד המודפס והכתוב של ההמחאה פונה למעלה
  - שורת המספרים של מספר בנק, סניף, וחשבון מוצמדת לדופן הימני של קורא ההמחאות.

מתן עד שקורא ההמחאות מתחיל למשוך את ההמחאה והחזק את ההמחאה ישרה עד שהיא עוברת דרך הקורא.
- 2 תפוס את קצה ההמחאה שיוצאת מהחריץ העליון והחזק אותה עד שהיא יוצאת כולה מהקורא.

**תשלום בהמחאה עם מועד פירעון לא דחוי ("מזומן")**

תצוגה	פעולה
פעולות מיוחדות: 1. העתק שובר	1 הקש <תפריט/יציאה>.
פעולות מיוחדות: 5. תשלום בהמחאה	2 הקש <5> (תשלום בהמחאה) והקש <המשך>.
צורת תשלום 1. מזומן	3 הקש <1> לתשלום במזומן והקש <המשך>.
הקלד סכום 0.00	4 הקש סכום התשלום והקש <המשך>.
העבר/הקלד המחאה	5 העבר את ההמחאה דרך קוראה ההמחאות או הקש באופן ידני את פרטי ההמחאה.
	<ul style="list-style-type: none"> <li>הקורא מצפצף פעם אחת אם העברת את ההמחאה דרך הקורא בצורה תקינה והקריאה תקינה. אם הקורא לא מצפצף, העבר את ההמחאה שנית.</li> </ul>
מס' המחאה	<ul style="list-style-type: none"> <li>אם בחרת להזין את פרטי ההמחאה ידנית, הקש מספר ההמחאה והקש &lt;המשך&gt;.</li> </ul>
מס' בנק	1. הקש מספר הבנק כפי שמופיע על גבי ההמחאה או לפי הטבלה בעמוד 35.
מס' סניף	2. הקש מספר סניף כפי שמופיע על גבי ההמחאה.
מס' חשבון	3. הקש מספר חשבון כפי שמופיע על גבי ההמחאה.
סוג פעולה 1. אישור בלבד 2. סליקה בלבד 3. התחייבות בלבד 4. סליקה והתחייבות	6 בחר סוג פעולה והקש <המשך>.
ת. ד.	7 הקש מספר תעודת הזהות של הלקוח, כולל ספרת ביקורת, והקש <המשך>.



**תשלום בהמחאה עם מועד פירעון דחוי**

תצוגה	פעולה
פעולות מיוחדות: 1. העתק שובר	1 הקש <תפריט/ציאה>.
פעולות מיוחדות: 5. תשלום בהמחאה	2 הקש <5> (תשלום בהמחאה) והקש <המשך>.
צורת תשלום 2. דחוי	3 הקש <2> לתשלום דחוי והקש <המשך>.
הקלד סכום 0.00	4 הקש סכום התשלום והקש <המשך>.
הקלד תאריך	5 הקש את תאריך הפירעון והקש <המשך>.
העבר/הקלד המזאה	6 העבר את ההמחאה דרך קוראה ההמחאות או הקש באופן ידני את פרטי ההמחאה.
<ul style="list-style-type: none"> <li>הקורא מצפצף פעם אחת אם העברת את ההמחאה דרך הקורא בצורה תקינה והקריאה תקינה. אם הקורא לא מצפצף, העבר את ההמחאה שנית.</li> <li>אם בחרת להזין את פרטי ההמחאה ידנית, הקש מספר ההמחאה והקש &lt;המשך&gt;.</li> </ul>	
מס' המזאה	1. הקש מספר הבנק כפי שמופיע על גבי ההמחאה או לפי הטבלה בעמוד 35.
מס' בנק	2. הקש מספר סניף כפי שמופיע על גבי ההמחאה.
מס' סניף	3. הקש מספר חשבון כפי שמופיע על גבי ההמחאה.
מס' חשבון	7 בחר סוג פעולה והקש <המשך>.
סוג פעולה 1. אישור בלבד 2. סליקה בלבד 3. התחייבות בלבד 4. סליקה והתחייבות	8 הקש מספר תעודת הזהות של הלקוח, כולל ספרת ביקורת, והקש <המשך>.
ת. ז.	



## תשלום בהמחאות בתשלומים

תצוגה	פעולה
פעולות מיוחדות: 1. העתק שובר	1 הקש <תפריט/ציאה>.
פעולות מיוחדות: 5. תשלום בהמחאה	2 הקש <5> (תשלום בהמחאה) והקש <המשך>.
צורת תשלום 3. תשלומים	3 הקש <3> לתשלום במזומן והקש <המשך>.
הקלד סכום 0.00	4 הקש סכום התשלום והקש <המשך>.
מס' תשלומים	5 הקש מספר תשלומים והקש <המשך>.
הקלד תאריך / /	6 הקש תאריך הפירעון לתשלום הראשון. ברירת המחדל היא שהתשלום הראשון במזומן.
הקלד תאריך / /	7 הקש תאריך הפירעון לכל אחד מהתשלומים. ברירת המחדל היא פריסת תשלומים חודשיים מיום התשלום הראשון.
העבר/הקלד המחאה	6 העבר את ההמחאה דרך קוראה ההמחאות או הקש באופן ידני את פרטי ההמחאה.  <ul style="list-style-type: none"> <li>הקורא מצפצף פעם אחת אם העברת את ההמחאה דרך הקורא בצורה תקינה והקריאה תקינה. אם הקורא לא מצפצף, העבר את ההמחאה שנית.</li> </ul>
מס' המחאה	<ul style="list-style-type: none"> <li>אם בחרת להזין את פרטי ההמחאה ידנית, הקש מספר ההמחאה והקש &lt;המשך&gt;.</li> </ul>
מס' בנק	1. הקש מספר הבנק כפי שמופיע על גבי ההמחאה או לפי הטבלה בעמוד 35.
מס' סניף	2. הקש מספר סניף כפי שמופיע על גבי ההמחאה.
מס' חשבון	3. הקש מספר חשבון כפי שמופיע על גבי ההמחאה.



תצוגה	פעולה
<div style="border: 1px solid black; padding: 2px;">                     סוג פעולה                      1. אישור בלבד                      2. סליקה בלבד                      3. התחייבות בלבד                      4. סליקה והתחייבות                 </div>	7 בחר סוג פעולה והקש <המשך>.
<div style="border: 1px solid black; padding: 2px;">                     ת. ז.                 </div>	8 הקש מספר תעודת הזהות של הלקוח, כולל ספרת ביקורת, והקש <המשך>.

**סיכום יומי**

תצוגה	פעולה
	1 הקש <תפריט/יציאה>.
<div style="border: 1px solid black; padding: 2px;">                     פעולות מיוחדות:                      6. פעולות בהמחאה                 </div>	2 הקש <6> (פעולות בהמחאה) והקש <המשך>.
<div style="border: 1px solid black; padding: 2px;">                     פעולות בהמחאה                      1. סיכום יומי                 </div>	3 הקש <1> (סיכום יומי) והקש <המשך>.
	4 המכשיר מדפיס סיכום של עסקאות ההמחאות שבוצעו באותו יום.

**זיכוי בהמחאה**

תצוגה	פעולה
	1 הקש <תפריט/יציאה>.
<div style="border: 1px solid black; padding: 2px;">                     פעולות מיוחדות:                      6. פעולות בהמחאה                 </div>	2 הקש <6> (פעולות בהמחאה) והקש <המשך>.
<div style="border: 1px solid black; padding: 2px;">                     פעולות בהמחאה                      2. זיכוי בהמחאה                 </div>	3 הקש <2> (זיכוי בהמחאה) והקש <המשך>.
<div style="border: 1px solid black; padding: 2px;">                     העבר/הקלד המחאה                 </div>	4 העבר את ההמחאה לביטול דרך קוראה ההמחאות או הקש את פרטיה באופן ידני. אם בחרת להזין ידנית את נתוני ההמחאה, המשך כמו קבלת צ'ק "מזומן" (לא דחוי), כפי שמפורט בעמוד 31.

**תקשורת יזומה להמחאות****הערה**

יש לבצע תקשורת יזומה רק אם היו עסקאות עם המחאות שלא שודרו ואושרו על ידי אי. אר. אן.

תצוגה	פעולה
	1 הקש <תפריט/יציאה>.
פעולות מיוחדות: 6. פעולות בהמחאה	2 הקש <6> (פעולות בהמחאה) והקש <המשך>.
פעולות בהמחאה 3. תקשורת נתונים	3 הקש <3> (תקשורת נתונים) והקש <המשך>.
	4 המכשיר מתקשר לאי. אר. אן. ישראל בע"מ ומשדר את כל העסקאות שעדיין לא שודרו.

**מספרי הבנקים**

שם הבנק	מס' הבנק	שם הבנק	מס' הבנק
לאומי	10	הספנות	08
דיסקונט	11	אוצר החייל	14
הפועלים	12	חקלאות	19
המזרחי	20	אמריקאי ישראל	24
הבינלאומי	31	כללי	26
איגוד	13	קונטיננטל	28
מרכנתיל דיסקונט	17	למסחר	30
הבניה	01	מימון וסחר	32
צפון אמריקה	02	מרכנתיל	33
י'ב	04	ערבי	34

NURIT 700



## שירות ומידע

- טלפון: 03-9029740 (רב קווי)
- פקס: 03-9029732
- כתובת: רח' העמל 11, פארק אפק, ראש העין, 48092
- שעות עבודה:  
ימים א-ה' 8:30-19:00  
יום ו' : 8:30-13:00

### שירות VeriFone

טלפון: 03-5264646	שב"א בירורים
טלפון: 1-800-868686 / 03-6364444	ישראלטליווקרד\ אמריקן אקספרס אישורים
טלפון: 03-5726333	ויזה כ.א.ל\דיינרס אישורים
טלפון 03-6177676	לאומיקארד אישורים