



NURIT 2085

עמדה לתשלום בכרטיסי אשראי

הוראות הפעלה

כל הזכויות שמורות

© 2007 וריפון ישראל

כל הזכויות שמורות. אין להעתיק, לשחזר או להפיץ פרסום זה או חלקים ממנו בכל צורה ואופן ללא קבלת רשות בכתב מוריפון. תוכן מסמך זה כפוף לשינויים ללא התראה מוקדמת. למרות מאמצי וריפון להבטיח את דיוק תוכן המסמך, מסמך זה עלול להכיל שגיאות וללקות בחסר. הדוגמאות והתוכנות לדוגמא מובאות לצרכי המחשה בלבד וייתכן שאינן תואמות לצרכיך. עליך לוודא ולאמת את היישום של כל דוגמא או תוכנת דוגמא בטרם שימוש יצרני. מסמך זה מסופק כפי שהוא, כולל ללא מגבלות כלשהן, הדוגמאות והתוכנות לדוגמא.

סימני מסחר

וריפון, הלוגו של וריפון, NURIT ו-NURIT 2085 הינם סימנים מסחריים רשומים של וריפון. כל שמות המותג או סימנים מסחריים אחרים הקשורים אל מוצרי ושרותי וריפון, הם סימנים מסחריים של וריפון ישראל, כל המוצרים האחרים ושמות מותג אחרים המוזכרים במסמך זה הינם שמות מסחריים של החברות המחזיקות בהם.

מק"ט: DOC079HE01-B

תאריך הדפסה: פברואר 2007



תוכן העניינים

1.....	הקדמה
1.....	הוראות בטיחות
2.....	הערות כלליות
3.....	פעולות חיוב
3.....	עסקה רגילה
3.....	תשלומים באשראי בית העסק
4.....	קרדיט - ויזה/דינרס/לאומי/קארד קרדיט תשלומים - ישראל - ישראל
4.....	קרדיט (גמיש) - ישראל/טל/ורוקארד/מסטרכארד/ אמריקן אקספרס
5.....	כ.א.ל עדיף 30 +לאומי עדיף 30 +
5.....	חיוב מידי
5.....	לאומי סופר קרדיט
6.....	עסקת אשראי טלפוני
6.....	עסקת כוכבים/מייל/סלקודות
7.....	עסקה מאולצת
8.....	זיכויים
8.....	זיכוי לאחר סיום העסקה
8.....	ביטול עסקה (אחרונה בלבד)
9.....	תקשורת יזומה/הפקדת עסקאות/עדכון חסומים
9.....	מתי יש לבצע תקשורת יזומה?
9.....	ביצוע תקשורת יזומה
10.....	תפריט תקשורת
11.....	בקשה לאישור ללא עסקה
12.....	סיכומים

12..... סיכום ביניים

12..... דו"ח מלא אחרון.

12..... דו"ח היסטורי

12..... נצבר סה"כ

13..... רשימת דו"חות

13..... נצבר תקופתי

13..... העתק שובר אחרון בלבד

13..... עסקה מאושרת ידנית

14..... פעולות מיוחדות

14..... העתק שובר

14..... עסקה מאושרת

14..... ביטול עסקה

15..... דו"ח תנועות

15..... מחשבון

16..... פעולות נוספות

16..... הדפסת פרמטרים

16..... הגדרת יום ושעה

16..... הגדרת מספרי טלפון

16..... הדפסת מפרט כללי

16..... הדפסת הרשאות

17..... סיומת

17..... הגדרת לוגו ותירשומת

17..... הגדרת גרסת תוכנה

18..... הכנסת נייר למדפסת

19..... הכנסת סיומת לחשבונית



20.....הקלדת אותיות

21.....שאלות בסוף החשבונית

21.....דוגמאות

21.....אופן חיבור למערכת

22.....בדיקת המחאות

22.....אופן חיבור למערכת

22.....אופן הפעולה

23.....מספרי הבנקים

24.....נספח א': שימוש בכרטיס מגנטי

25.....נספח ב': שימוש בכרטיס חכם

26.....טלפונים

26.....שירות וריפון

26.....שב"א - בירורים

26.....ישראלקרטיזורוקרד\אמריקן אקספרס - אישורים

26.....ויזה כ.א.ל\דיינרס - אישורים

26.....לאומיקארד - אישורים



הקדמה

אנו מודים ומברכים על הצטרפותך למשפחת הלקוחות של וריפון. עמדת התשלום בכרטיסי אשראי שברשותך היא מהמכשירים האמינים ביותר בעולם בהעברת תנועות אלקטרוניות. במכשיר זה, קיימת אפשרות עבודה עם מספר תוכנות במקביל וכן אפשרות להוספת תוכנות כגון Prepaid, מחשבון, שעון נוכחות ועוד. מומלץ לשמור חוברת זו במקום בטוח לצורך עיון נוסף בה בעתיד.

הוראות בטיחות

למניעת פגיעה במכשיר או במשתמש, יש לעיין ולהבין הוראות בטיחות אלו. במקרה שלא מבינים הוראות האלה, צור קשר עם מחלקת שירות לקוחות של וריפון בטלפון: 03-9029740.

- נתק את המכשיר מנקודת החשמל לפני ניקוי.
- אסור להשתמש בנוזל כלשהו לנקות את המכשיר. יש לנקות את המכשיר עם בד יבש או מברשת רכה.
- אסור להשתמש במכשיר ליד מים.
- אסור לשפוך כל נוזל על המכשיר.
- אסור להציב את המכשיר ליד מקור חום.
- יש להציב את המכשיר במקום יציב על משטח ישר.
- יש להשתמש רק בספק כוח המאושר ע"י חברת וריפון (אם אינך יודע האם הספק מתאים יש ליצור קשר עם מחלקת שירות לקוחות של וריפון).
- יש להשתמש רק במקור מתח של 220V המאושר ע"י חברת וריפון.
- מומלץ להשתמש בשקע חשמל שאינו עמוס מידי (ע"י הרבה מפצלים).
- אסור להכניס כל חפץ לכל חריץ או פתח הקיים במכשיר חוץ מהחריצים המיועדים להעברת כרטיסים מגנטיים או הכנסת כרטיסים חכמים.



הערות כלליות

- המכשיר עובד על עיקרון תפריטים ותת תפריטים. ניתן לעבור לפעולות השונות ע"י דפדוף בין התפריטים בעזרת מקשי החצים. ניתן גם להגיע ישירות לפעולה רצויה ע"י הקשת מס' הפעולה.
- אישור או סיכום הפעולה נעשה ע"י הקשה על מקש **<המשך>**.
- ניתן לצאת מהפעולה לצעד הקודם ע"י הקשה על מקש **<תפריט/יציאה>**.
- המכשיר מציג בקשה על גבי המסך לידע שניתן לבצע פעולה (תקשורת למשל). יש לפעול ע"פ בקשות המכשיר לפעולה רציפה וטובה יותר.
- המכשיר לא מציג אפשרות לבצע פעולה שאינה מאושרת לסוג הכרטיס שברצונך להעביר.
- המכשיר מצפצף כאשר מנסים להקליד נתון שגוי, ואינו מאפשר הקשת נתון זה (לדוגמא: הקלדת מס' תשלומים שגוי).
- המכשיר ממודר לביצוע פעולות ברמות הרשאה שונות (קופאי, אחראי משמרת, מנהל, טכנאי וכו'). יש לפעול לפי ההנחיות על גבי המסך כשהמכשיר מבקש להעביר כרטיס כלשהו.
- חובה לשמור את שוברי התשלום ואת דו"חות התקשורת המופקים מהמכשיר, לפרק הזמן שנקבע ע"י חברת האשראי.
- השימוש בנורית והוראות הפעלה אלו אינן מבטלות את סעיפי החוזה שבין חברת האשראי לבית העסק.

הערה

- אין לנתק את המכשיר מהחשמל ליותר מ-24 שעות.
- כאשר אין נייר במדפסת, המכשיר מודיע: "**החלף נייר**".
- מופיעה ההודעה: "**בסיס נתונים לקוי**" אם המכשיר אינו מעודכן ברשימות החסומים. יש לבצע תקשורת יזומה כדי לחזור למצב עבודה.
- לקבלת עזרה ותמיכה ניתן להתקשר למחלקת השירות: טלפון: 03-9029740 פקס: 03-9029732

**פעולות חיוב****הערה**

חובה להשוות בין חתימת הלקוח ע"ג הכרטיס לבין חתימתו ע"ג השובר.

עסקה רגילה

1. העבר את כרטיס האשראי.
2. הקש <המשך> עבור חיוב.
3. הקש <המשך> עבור שקלים, או הקש <אשראי דולרי> עבור דולר ארה"ב (אם מופיע).
4. הקש את הסכום או, הוסף נקודה עשרונית במידת הצורך, והקש <המשך>.
5. הקש <1> לעסקה רגילה והקש <המשך>.
6. תלוש את הפתקית והגש ללקוח לחתימה.
7. הקש <המשך> והגש את ההעתק ללקוח.

תשלומים באשראי בית העסק

1. העבר את כרטיס האשראי.
2. הקש <המשך> עבור חיוב.
3. הקש <המשך> עבור שקלים, <אשראי דולרי> עבור דולר ארה"ב (אם מופיע).
4. הקש את סכום הקניה הכללי והקש <המשך>.
5. הקש <4> לעסקת תשלומים והקש <המשך>.
6. בחר בסוג ההצמדה:
 - <1> ללא הצמדה
 - <2> הצמדה למדד
 - <3> הצמדה לדולר ארה"ב (\$)
7. הקש <המשך>.
8. הקש את מספר התשלומים והקש <המשך>.
9. הקש את סכום התשלום הראשון אם שונה והקש <המשך>.



10. תלוש את השובר הראשון והחתם את הלקוח.

11. הקש <המשך> והגש את ההעתק ללקוח.

הערה

- עסקת חיוב רגילה ועסקת תשלומים באשראי בית העסק זהות לכל סוגי הכרטיסים.
- ניתן לעבור בין האפשרויות ע"י דפדוף בעזרת מקשי החצים. כמו כן, ניתן להגיע ישירות לפעולה ע"י הקשת מס' הפעולה ולאחר מכן הקשה על מקש <המשך> לאישור.

קרדיט - ויזה/דיינרס/לאומיקארד קרדיט תשלומים - ישראלכרט

1. העבר את כרטיס האשראי.
2. הקש <המשך> עבור חיוב.
3. הקש <המשך> עבור שקלים או <אשראי דולרי> עבור דולר ארה"ב (אם מופיע).
4. הקש את סכום הקניה הכללי והקש <המשך>.
5. הקש <3> לקרדיט והקש <המשך>.
6. הקש מספר תשלומים ע"פ מספר התשלומים המופיע והקש <המשך>.
7. תלוש את השובר הראשון והחתם את הלקוח.
8. הקש <המשך> והגש את ההעתק ללקוח.

קרדיט (גמיש) - ישראלכרט/יורוקארד/מסטרוקרד/ אמריקן אקספרס

הערה

אין אפשרות לבחור מספר התשלומים. התשלומים מתבצעים לפי הסכם הלקוח עם הבנק.

1. העבר את כרטיס האשראי והקש <המשך> עבור חיוב.
2. הקש <המשך> עבור שקלים או <אשראי דולרי> עבור דולר ארה"ב (אם מופיע).
3. הקש את סכום הקניה הכללי והקש <המשך>.
4. הקש <2> לישראלקרדיט, AMEX קרדיט וכו' והקש <המשך>.
5. תלוש את השובר הראשון והחתם את הלקוח.
6. הקש <המשך> והגש את ההעתק ללקוח.



כ.א.ל עדיף 30 + ולאומי עדיף 30 +

1. העבר את כרטיס האשראי והקש <המשך> עבור חיוב.
2. הקש <המשך> עבור שקלים או <אשראי דולרי> עבור דולר ארה"ב (אם מופיע).
3. הקש את סכום הקניה הכללי והקש <המשך>.
4. הקש <2> לכ.א.ל עדיף 30+ ולאומי עדיף 30+ והקש <המשך>.
5. תלוש את השובר הראשון והחתם את הלקוח.
6. הקש <המשך> והגש את ההעתק ללקוח.

חיוב מיידי

1. העבר את כרטיס האשראי והקש <המשך> עבור חיוב.
2. הקש <המשך> עבור שקלים או <אשראי דולרי> עבור דולר ארה"ב (אם מופיע).
3. הקש את סכום הקניה הכללי והקש <המשך>.
4. הקש <5> לחיוב מיידי והקש <המשך>.
5. תלוש את השובר הראשון והחתם את הלקוח.
6. הקש <המשך> והגש את ההעתק ללקוח.

לאומי סופר קרדיט

1. העבר את כרטיס האשראי והקש <המשך> עבור חיוב.
2. הקש <המשך> עבור שקלים, <אשראי דולרי> עבור דולר ארה"ב (אם מופיע).
3. הקש את סכום הקניה הכללי והקש <המשך>.
4. הקש <6> ללאומי מיוחד והקש <המשך>.
5. בחר בסוג ההצמדה והקש <המשך>.
6. הקש את מספר התשלומים והקש <המשך>.
7. תלוש את השובר הראשון והחתם את הלקוח.
8. הקש <המשך> והגש את ההעתק ללקוח.



הערה

ניתן לעבור בין האפשרויות ע"י דפדוף בעזרת מקשי החצים. כמו כן, ניתן להגיע ישירות לפעולה ע"י הקשת מס' הפעולה ולאחר מכן הקשה על מקש <המשך> לאישור.

עסקת אשראי טלפוני

הערה

סעיף זה מיועד ללקוחות שמורשים ע"י חברת האשראי לבצע עסקה טלפונית.

- כדי לברר אם בעל העסק מורשה לעבוד בעסקת אשראי טלפוני יש להתקשר לחברת האשראי ויזה כ.א.ל או ישראלכרט או לאומי קארד.
- סדר הפעולות בעסקת אשראי טלפוני זהה לזה של עסקת אשראי רגילה או תשלומים למעט תחילת הפעולה אשר מתבצעת כדלהלן:
 1. הקש את מספר כרטיס האשראי והקש <המשך>.
 2. הקש את תוקף כרטיס האשראי - חודש ושנה והקש <המשך> (בארבע ספרות MM YY).
 3. מופיע: <אשראי טל> או <X> ללקוח חותם
 4. הקש <אשראי טלפוני> אם הלקוח אינו נוכח או <X> אם הלקוח נמצא בבית העסק ויחתום על גבי השובר.
 5. בשלב זה בצע עסקה כרגיל (לפי סוג העסקה).

עסקת כוכבים/מייליס/נקודות

1. העבר את כרטיס האשראי.
2. הקש <המשך> עבור חיוב.
3. הקש <המשך> עבור שקלים או <אשראי דולרי> עבור דולר ארה"ב (אם מופיע).
4. אם יש אישור לביצוע עסקת כוכבים/נקודות/מיילים, בצג מופיע "הקש סכום בש"ח או <+> לכוכבים/מייליס/נקודות" הקש סכום ההנחה בש"ח או הקש <+>.
5. הקש את סכום הקניה הכללי לפני הנחה והקש <המשך>.
6. הקש את ערך הכוכבים בש"ח (ההנחה) והקש <המשך>.
7. בשלב זה בצע עסקה כרגיל (לפי סוג העסקה).



NURIT 2085

עסקה מאולצת

פעולה זו מאלצת את העסקה בלי להמתין לקבלת אישור.

אזהרה

עסקה זו על אחריות בית העסק בלבד.

1. בצג מופיע "התקשר לחברת האשראי"
הקש <המשך>.
2. בצג מופיע: "הקש מס' אישור" (רק אם יש).
הקש <המשך>.
3. בצג מופיע: "לעסקה מאולצת הקש <+>".
הקש <+>.

מודפסת פתקית עם "עסקה מאולצת" (על אחריות בית העסק).

ניתן להתקשר לחברות כרטיסי האשראי לברר תנאי אחריות בית העסק
בעסקה מאולצת:

- ויזה כ.א.ל/דינרס: טל': 03-5719920
- ישראלכרטי/ורוקארד/אמריקן אקספרס:
טל': 1-800-868686/03-5764444
- לאומי קארד: טל': 03-6177676



זיכויים

זיכוי לאחר סיום העסקה

1. העבר את כרטיס האשראי והקש <זיכוי>.
2. בשלב זה בצע עסקה כרגיל (לפי סוג העסקה).
3. אם תתבקש, העבר כרטיס מפתח.
4. אם העסקה בוצעה באשראי טלפוני, הקש את ספרות כרטיס האשראי ואת תוקפו.

ביטול עסקה (אחרונה בלבד)

1. הקש <תפריט/יציאה>.
2. הקש <3> והקש <המשך>.
3. אם תתבקש, העבר כרטיס מפתח.
4. העבר את כרטיס הלקוח (שבו בוצעה העסקה האחרונה).
5. תלוש את השובר הראשון והחתם את הלקוח.
6. הקש <המשך> והגש את ההעתק ללקוח.



תקשורת יזומה והפקדת עסקאות/עדכון חסומים

מתי יש לבצע תקשורת יזומה?

- דו"ח תקשורת לא יוצא אוטומטית בבוקר.
- מופיעה אחת מההודעות:
- "רשימת חסומים לא מעודכנת" מופיעה בסוף התקשורת
- "בסיס נתונים לקוי. בצע תקשורת לשב"א"
- "יש עסקאות ישנות. בצע תקשורת לשב"א"

ביצוע תקשורת יזומה

1. הקש <תקשורת נתונים>. בצג מופיע תפריט תקשורת. שורה מספר 1 מסומנת.
2. הקש <המשך> על מנת לבצע תקשורת. בצג מופיע "לבצע תקשורת?"
3. הקש <המשך> לבצע תקשורת יזומה או הקש <תפריט יציאה> לבטל. המכשיר מתקשר למחשב המרכזי של שב"א. בגמר התקשורת מודפס דו"ח ריכוז שוברים.

הערה

בזמן התקשורת לשב"א, אין לבצע עסקות בנורית. להתקשר בטלפון, או לענות לשיחות טלפון. מומלץ לבקש מבזק לבטל את שירות שיחה ממתניה, מכון שכניסת איתות על שיחה ממתניה גורם לניתוק התקשורת.

- אם מודפס "ניתוק בשידור חסומים" מתחת לדו"ח חסומים ולא מופיע דו"ח העסקאות, בצע תקשורת יזומה שוב.
- במקרה של אי-התאמה בין דו"ח התקשורת לבין שוברי האשראי, יש לבדוק האם השוברים שייכים לאותו דו"ח תקשורת ע"פ מס' הקובץ המופיע בדו"ח התקשורת וע"ג השובר.
- באם המכשיר אינו פעיל במשך שלושה (3) חודשים רצופים או יותר, שב"א מפסיקה לבצע פעולות עבור מכשיר זה באופן אוטומטי. יש לבקש ממח' שירות לקוחות בוריפון פתיחה מחודשת בשב"א.
- 4. לקבלת העתק דו"ח תקשורת אחרון, הקש <העתקים> ואחר כך <2>.
- 5. הקש <המשך>.



תפריט תקשורת

1. הקש <תקשורת נתונים> כדי להיכנס לתפריט התקשורת.

תפריט התקשורת מופיעה:

1. שב"א (תקשורת יזומה)

2. בדיקת המחאה

3. בדיקת אשראי

4. תקשורת למרכז וריפון

5. פרמטרי תקשורת

2. אם תתבקש, העבר כרטיס מפתח.

3. בחר הגדרות תקשורת בהתאם להודעות:

- אם מופיע: "בלי המתנה לקו?",
הקש <X>=לא או <המשך>=כן.
- אם מופיע: "חיוג צלילים?",
הקש <X>=לא או <המשך>=כן.
- אם מופיע: "קצב תקשורת אוטומטי?",
הקש <X>=לא או <המשך>=כן.



בקשה לאישור ללא עסקה

הערה

פעולה זו היא אופציה, באישור חברות האשראי בלבד.

1. הקש <תקשורת נתונים>.
2. הקש <3> והקש <המשך>.
3. מופיעות הוראות מחברת כרטיסי האשראי. עקוב אחר הוראות אלו.
4. העבר את הכרטיס לבדיקה או הקלד את מספרו.
5. הקש <המשך> לחיוב.
6. הקש <המשך> ל-ש"ח או <אשראי דולרי> עבור דולר ארה"ב (אם מופיע).
7. הקש סכום והקש <המשך>.
8. בחר סוג פעולה (חיוב רגיל, תשלומים וכו').
9. הקש <המשך> עבור בדיקת כרטיס האשראי.
10. אם תקבל הודעת אין אישור, יש לפנות לחברת האשראי.

מודפסת פתקית עם "בקשה לאישור ללא עסקה ונתוני העסקה המאושרת/לא מאושרת".

הערה

אין חברת וריפון אחראית לאמינות הבדיקה. הבדיקה באישור חברת האשראי בלבד. אם נתקבל הודעה, יש לפנות לחברת האשראי.



סיכומים

סיכום ביניים

1. הקש <תפריט/יציאה>.
2. הקש <4> והקש <המשך>.
3. אם תתבקש, העבר כרטיס מפתח.
4. הקש <1> והקש <המשך>.
5. ליציאה ממצב סיכומים, הקש <תפריט/יציאה>.

דו"ח מלא אחרון

1. הקש <תפריט/יציאה>.
2. הקש <4> והקש <המשך>.
3. הקש <2> והקש <המשך>.
4. אם תתבקש, העבר כרטיס מפתח.
5. ליציאה ממצב סיכומים, הקש <תפריט/יציאה>.

דו"ח היסטורי

1. הקש <תפריט/יציאה>.
2. הקש <4> והקש <המשך>.
3. הקש <3> והקש <המשך>.
4. הקש תאריך מבוקש DD/MM/YY והקש <המשך>.
5. ליציאה ממצב סיכומים, הקש <תפריט/יציאה>.

נצבר סה"כ

1. הקש <תפריט/יציאה>.
2. הקש <4> והקש <המשך>.
3. אם תתבקש, העבר כרטיס מפתח.
4. הקש <5> והקש <המשך>.
5. ליציאה ממצב סיכומים, הקש <תפריט/יציאה>.



רשימת דו"חות

1. הקש <תפריט/יציאה>.
2. הקש <4> והקש <המשך>.
3. אם תתבקש, העבר כרטיס מפתח.
4. הקש <6> והקש <המשך>.
5. המכשיר מדפיס את שלושת מספרי האישור האחרונים.
6. ליציאה ממצב סיכומים, הקש <תפריט/יציאה>.

נצבר תקופתי

1. הקש <תפריט/יציאה>.
2. הקש <4> והקש <המשך>.
3. אם תתבקש, העבר כרטיס מפתח.
4. הקש <7> והקש <המשך>
בצג מופיע "אשר איפוס מונים"
5. הקש <1>=כן או <2>=לא
6. ליציאה ממצב סיכומים, הקש <תפריט/יציאה>.

העתק שובר אחרון בלבד

- הקש <העתקים> והקש <המשך>.

עסקה מאושרת ידנית

1. הקש <עסקה מאושרת>.
2. אם תתבקש, העבר כרטיס מפתח.
3. הקש מספר אישור והקש <המשך>.
4. העבר את כרטיס האשראי או הקלד את מספרו.
5. בשלב זה, בצע עסקה כרגיל.



פעולות מיוחדות

- הקש <תפריט/יציאה> על מנת להיכנס לתפריט פעולות מיוחדות.

העתק שובר

- הקש <1> (העתק שובר) והקש <המשך>. מודפסת העסקה האחרונה שקיימת בזיכרון המכשיר.

עסקה מאושרת

1. הקש <2> (עסקה מאושרת) והקש <המשך>.
2. אם תתבקש, העבר כרטיס מפתח.
3. הקש מס' אישור והקש <המשך>.
4. העבר את כרטיס הלקוח.
5. בשלב זה, בצע עסקה כרגיל.

ביטול עסקה

1. הקש <3> (ביטול עסקה) והקש <המשך>.
2. העבר את כרטיס הלקוח והקש <המשך>.
3. הקש <המשך> עבור פתקית נוספת ללקוח.



דו"ח תנועות

1. הקש <4> (דו"ח תנועות) והקש <המשך>.
2. אם תתבקש, העבר כרטיס מפתח.
3. בחר סוג דו"ח:
 - הקש <1> לבחור דו"ח ביניים ובחר סוג דו"ח:
 - הקש <1> לדו"ח סיכומים.
 - הקש <2> לדו"ח אשראי.
 - הקש <3> לדו"ח מפורט.
 - הקש <2> לבחור דו"ח אחרון.
 - הקש <3> לבחור דו"ח היסטורי.
 - הקש <5> לבחור סיכום מצטבר.
 - הקש <6> לבחור רשימת דו"חות.
 - הקש <7> לבחור דו"ח תקופתי.

הערה

דו"ח זה ניתן לאיפוס

4. הקש <המשך>.

מחשבון

- הקש <7> (מחשבון) והקש <המשך>.

פעולות נוספות

הדפסת פרמטרים

1. הקש <8> (פעולות נוספות) והקש <המשך>.
2. הקש <1> (הדפסת פרמטרים - שב"א + חברות אשראי) והקש <המשך>.
3. אם תתבקש, העבר כרטיס מפתח.

הגדרת יום ושעה

1. הקש <8> (פעולות נוספות) והקש <המשך>.
2. הקש <2> (הגדרת יום ושעה) והקש <המשך>.
3. הקש תאריך (DD/MM/YY).
4. הקש שעה (0-23) ודקות (HH:MM).

הגדרת מספרי טלפון

1. הקש <8> (פעולות נוספות) והקש <המשך>.
2. הקש <3> (הגדרת מספרי טלפון) והקש <המשך>.
3. הקש קידומת המרכזיה (אם קיימת) והקש <המשך>.
4. הקש מספר טלפון:
 - מחשב שב"א: 03-5263000
 - מחשב מרכז: 03-9159000
5. הקש <המשך>.

הדפסת מפרט כללי

1. הקש <8> (פעולות נוספות) והקש <המשך>.
2. הקש <4> (הדפסת מפרט כללי) והקש <המשך>.

הדפסת הרשאות

1. הקש <8> (פעולות נוספות) והקש <המשך>.
2. הקש <5> (הרשאות) והקש <המשך>.



NURIT 2085

3. בחר הרשאות להדפיס:
 - הקש <1> הדפסת הרשאות
 - הקש <2> עדכון הרשאות
 - 4. הקש <המשך>.
 - 5. אם תתבקש, העבר כרטיס מפתח.

סיומת

1. הקש <8> (פעולות נוספות) והקש <המשך>.
2. הקש <6> (סיומת) והקש <המשך>.
3. בחר פעולת סיומת:
 - הקש <1> להדפסת סיומת
 - הקש <2> לביטול סיומת
 - הקש <3> להחזרת מוצר
 - הקש <4> לכיתוב סתמי
 - הקש <5> לשעות עבודה
 - הקש <6> לערוך סיומת

הערה

לפרטים נוספים, ראה "הכנסת סיומת לחשבונית" בעמוד 19.

4. הקש <המשך>.

הגדרת לוגו ותירשומת

1. הקש <8> (פעולות נוספות) והקש <המשך>.
2. הקש <7> (הגדרת לוגו ותירשומת).

הגדרת גרסת תוכנה

1. הקש <8> (פעולות נוספות) והקש <המשך>.
2. הקש <8> (הגדרת גרסת תוכנה).



הכנסת נייר למדפסת

1. כאשר נגמר הנייר ומופיע: "החלף נייר" הקש כל מקש.
2. הכנס נייר תרמי למדפסת כפי שמופיע באיור והמכשיר מושך את נייר באופן אוטומטי.
3. במידה והנייר לא נמשך אוטומטית, הקש <קדם נייר>.

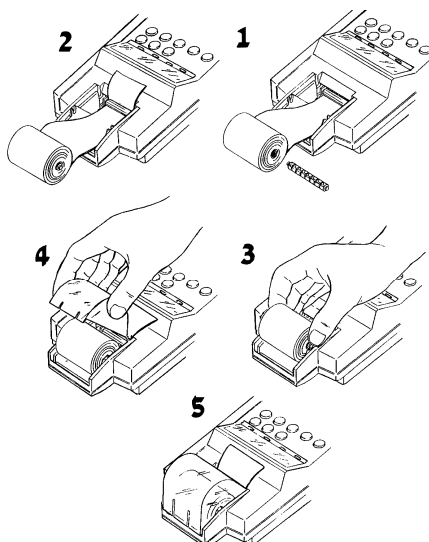

הערה

- במידה ונגמר הנייר באמצע פעולה, יש צורך להכניס נייר חדש והמכשיר ממשיך את אותה פעולה שהופסקה (אין צורך לחזור על הפעולה).
- הכנסת נייר תרמי אפשרי רק בכיוון אחד. כאשר הלוגו נורית יהיה מבפנים וההדפסה תיעשה על הצד החלק של הנייר. (הנייר מדפיס רק על צד אחד ולא על שני צדדים).



הכנסת סיומת לחשבונות

1. הקש <תפריט/יציאה>.
 2. הקש <8> (פעולות נוספות) והקש <המשך>.
 3. הקש <6> (סיומת) והקש <המשך>.
 4. בחר פעולה:
- הקש <1> (הדפסת סיומת) והקש <המשך>.
מודפסת הסיומת הקיימת.
 - הקש <2> (ביטול סיומת) והקש <המשך>.
הסיומת הקודמת מבוטלת.
 - הקש <3> (החזרת מוצר) והקש <המשך>.
 - בחר הגדרת זמן החזרה:
 - הקש <1> (לא קבוע)
 - הקש <2> (שבוע)
 - הקש <3> (10 ימים)
 - הקש <4> (שבועיים)
 - הקש <5> (20 יום)
 - הקש <6> (3 שבועות)
 - הקש <7> (30 יום)
 - הקש <8> (45 יום)
 - הקש <4>, בחר כיתוב סתמי והקש <המשך>.
 - הקש <1> ("תודה ולהתראות")
 - הקש <2> ("יום טוב לך")
 - הקש <3> ("תודה שקנית")
 - הקש <4> ("תודה מקרב לב")
 - הקש <5> ("תודה ובתיאבון")
 - הקש <6> ("סעו בזהירות")



- הקש <7> ("די לאליומות")
- הקש <8> ("שלום חבר")
- לאותיות גדולות, הקש <+>.
- הקש <5> (שעות עבודה) והקש <המשך>.
- בחר עבודה רצופה הקש <המשך> = כן או <X> = לא.
- הקלד שעת כניסה (hh:mm) והקש <המשך>.
- הקש שעת יציאה (hh:mm) והקש <המשך>.
- הקש <6> (לעריכת סיומת) והקלד אותיות הסיומת לפי ההוראות ב-"הקלדת אותיות". הקש <המשך> בסיום.

הערה

- ניתן לרשום כל סיומת עד 5 שורות.
5. לחזרה למצב עבודה, הקש <תפריט/יציאה>.

הקלדת אותיות

- ניתן להקליד אותיות בלוח המקשים של המכשיר.
1. הקש את הספרה עליה רשומה האות הרצויה.
 2. הקש <אותיות/ספרות> עד להופעת האות הרצויה במסך.
 3. חזור על פעולות 1 ו-2 לכל אות עד שמסיימים מילה.
 4. הקש <0> להכניס רווח אחרי כל מילה.
 5. חזור על פעולות אלו לכל אות עד לקבלת המלל הרצוי.



NURIT 2085

שאלות בסוף החשבונית

הערה

אופציה זו כרוכה בתוספת תשלום חודשי בהוראת הקבע.

דוגמאות

- מספר חדר
- מספר רכב
- מספר לקוח
- מספר כרטיס טיסה
- מספר ת.ז.
- מספר שולחן
- מספר טלפון
- מספר דרכון
- אפשרות בחירה חופשית לפי בקשה, לדוגמא: בסוף חשבונית יש להקיש מספר ת.ז. ורק אז מודפס הספח.

הערה

הנתונים לשימוש בשובר האשראי בלבד. הם אינם נשמרים ואין אפשרות להפיק דו"חות עברם. ניתן לרשום עד 5 שאלות זהות לכל שובר אשראי. להוספת שאלה אחרת, יש לפקס את הבקשה למחלקת השירות.

אופן חיבור למערכת

- שלח פקס הנושא את הפרטים הבאים:
- מס' כרטיס המפתח של המכשיר (מס' לקוח)
 - השאלה/השאלות שברצונך להוסיף
 - שם מוסר ההודעה
 - שם האחראי בבית העסק
 - מס' טלפון בבית העסק
 - חתימה



בדיקת המחאות

אופציה זו פעילה ללקוחות אשר שכרו את המכשיר מאת חברת וריפון ו/או לקוחות אשר רכשו את המכשיר ושילמו דמי מנוי שנתיים.

הערה

חברת וריפון שומרת לעצמה את הזכות לשנות את תנאי החיבור לאופציה זו ללקוחות אשר שכרו את המכשיר.

אופן חיבור למערכת

שלח פקס הנושא את הפרטים הבאים:

- מספר כרטיס מפתח של המכשיר (מספר לקוח)
- שם מוסר ההודעה
- שם האחראי בבית העסק
- מספר טלפון בבית העסק
- חתימה

אופן הפעולה

1. הקש <תקשורת נתונים>.
2. הקש <2> והקש <המשך> ועקוב אחרי ההוראות שמופיעות.
3. הקש מספר הבנק והקש <המשך>.
4. הקש מספר הסניף (שלוש ספרות ראשונות משמאל לימין) והקש <המשך>.
5. הקש מספר החשבון והקש <המשך>.

המכשיר מתקשר למאגר הנתונים הקשור לבנק ישראל. אם החשבון נמצא ברשימות המוגבלים של בנק ישראל, הודעה על כך מודפסת ומופיעה ע"ג הצג.

הערה

אין חברת וריפון אחראית לאמינות הבדיקה.



מספרי הבנקים

מספר הבנק	שם הבנק	מספר הבנק	שם הבנק
08	הספנות	10	לאומי
14	אוצר החייל	11	דיסקונט
19	חקלאות	12	הפועלים
24	אמריקאי ישראל	20	המזרחי
26	כללי	31	הבינלאומי
28	קונטיננטל	13	איגוד
30	למסחר	17	מרכנתיל דיסקונט
32	מימון וסחר	01	הבניה
33	מרכנתיל	02	צפון אמריקה
34	ערבי	04	יהב



נספח א': שימוש בכרטיס מגנטי

- החריץ להעברת כרטיסים מגנטיים נמצא בצד הימני של המכשיר.
1. החזק את הכרטיס כשהפס המגנטי בתחתית הכרטיס ופונה לכיוון ימין.
 2. הכנס את הכרטיס לקצה העליון (האחורי) של החריץ להעברת כרטיסים מגנטיים, בצד הימני של המכשיר.
 3. העבר את הכרטיס לכיוון הקצה הקדמי של המכשיר, בתנועה ישירה וחלקה.

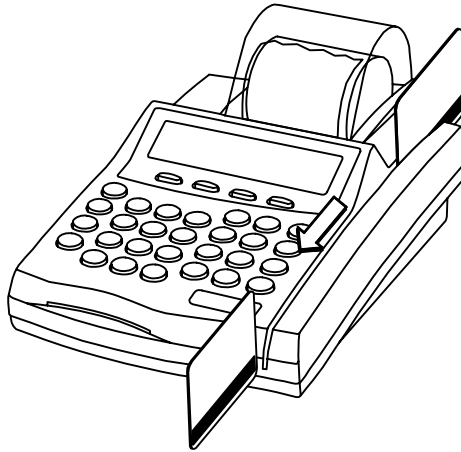

העברת כרטיס מגנטי



NURIT 2085

נספח ב': שימוש בכרטיס חכם

קורא הכרטיסים החכמים ב: NURIT 2085 נמצא בחזית הקדמית של המכשיר.

הערה

קורא הכרטיסים החכמים לא קיים בכל דגמי NURIT 2085.

1. החזק את הכרטיס בצורה אופקית כשהשבב החכם פונה למעלה ולכוון פתח קורא הכרטיסים החכמים.
2. הכנס את הכרטיס לתוך החרוץ לכרטיסים חכמים.
3. בצע פעולות ידוי ואימות בעל הכרטיס, כפי שהתוכנה מדריכה.
4. משוך את הכרטיס החוצה לפי הוראת המכשיר.



שימוש בכרטיס חכם



טלפונים

שירות וריפון

- טלפון: 03-9029740 (רב קווי)
- פקס: 03-9029732
- כתובת: רח' העמל 11, פארק אפק, ראש העין, 48092
- שעות עבודה: ימים א'-ה' 8:30-19:00, יום ו' 8:30-13:00

שב"א - בירורים

- טלפון: 03-5264646

ישואכרט\יורוקרד\אמריקן אקספרס - אישורים

- טלפון: 1-800-868686/03-6364444

ויזה כ.א.לודיינרס - אישורים

- טלפון: 03-5726333

לאומיקארד - אישורים

- טלפון: 03-6177676